

A close-up photograph of a CNC machine's cutting tool in operation. The tool is a multi-fluted end mill, and it is cutting through a metal workpiece. A large volume of bright, white sparks is being ejected from the cutting point, creating a dynamic and industrial atmosphere. The background is slightly blurred, focusing attention on the machining process.

# **Auftragsfertigung**

alles aus einer Hand für

individuelle Kundenwünsche

# Auftragsfertigung

LEISTUNGEN | ZULASSUNGEN | ZERTIFIKATE

## Leistungen

- Schweißen bis 32 Tonnen Stückgewicht
- Fräsen - X 14.000 mm x Y 4.000 mm
- Drehen - Außendurchmesser bis 2.300 mm bzw. 4.000 mm
- Fertigung von Stahl-, Guß-, Aluminium- und Edelstahlbauteilen

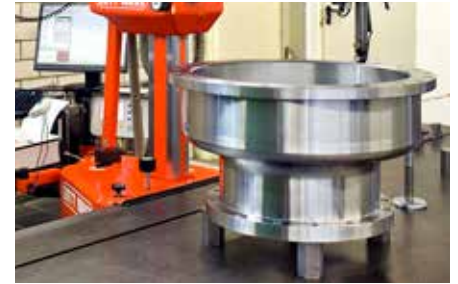

## Dienstleistungen

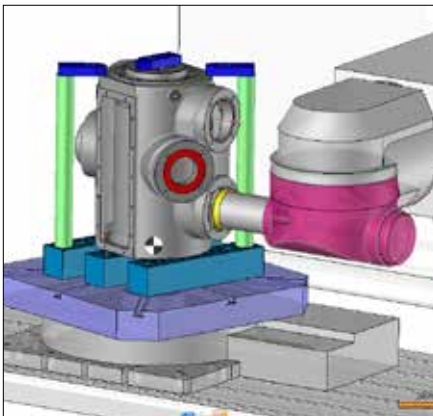

- Projektierung
- Konstruktion
- Fertigung nach 3D Daten
- Baugruppenmontage
- Wärmebehandlung
- Oberflächenbehandlung



## Zulassungen | Zertifikate

- Qualitätsmanagementsystem ISO 9001 : 2015, Reg.-Nr. QM 00732
- Farbeindringprüfung Stufe 2 ( PT ) DIN EN ISO 9712; Zert.-Nr. 39221 - PT 2
- Sichtprüfung Stufe 2 ( VT ) DIN EN ISO 9712
- Umstempelbescheinigung 3.1 nach AD 2000 Merkblatt HP0
- Schweißbau zertifiziert nach  
DIN EN ISO 3834-2, Zert.-Nr. TÜV SÜD-W-0606.2017.003  
und nach DIN EN 1090-2, EXC2, Zert.-Nr. TÜV SÜD-00610.2017.003



# INDIVIDUELLE KUNDENWÜNSCHE | BEISPIELE

## Schweissen



## Drehen



## Fräsen



# MSB Schmittwerke

## KOMPETENZEN

### KOMPETENZEN

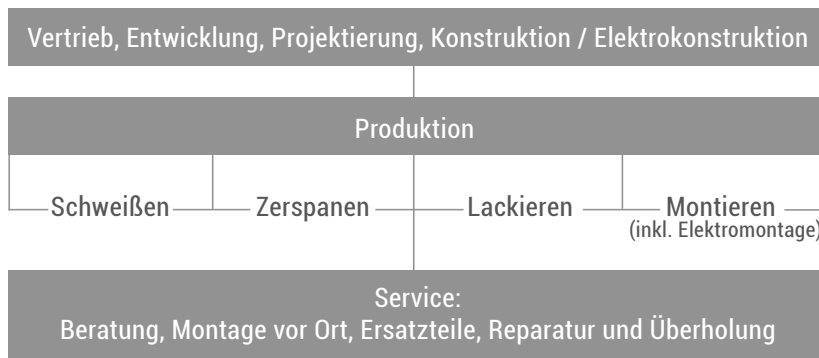

Unsere Kunden profitieren von jahrzentelangem Know-how in der Teilebearbeitung als auch in der Entwicklung und Produktion der Eigenprodukte.

Als bester Partner für Ihre Projekte, fertigen wir bedarfsorientiert, flexibel, schnell, effizient in hoher Qualität.

**Vertrauen Sie uns – wir finden für Sie eine effiziente Lösung!**

### DAS UNTERNEHMEN

**Maschinen die bewegen. Weltweit. Mit Qualität made in Germany.** Wir sind ein weltweit tätiges Maschinenbauunternehmen und arbeiten in den Sparten Sondermaschinenbau, Auftragsfertigung, Elektrik und Steuerung sowie IBS Berg- und Tunnelbau. Als kompetenter Produzent und Dienstleister sind wir spartenübergreifend für die Industrie tätig. Am Firmensitz in Bischofsheim entwickeln, konstruieren, fertigen und montieren

rund 150 Fachkräfte und Spezialisten Sondermaschinen sowie Werkstück- und Werkzeug-Handlingsysteme. In der Auftragsfertigung produzieren wir Maschinenkomponenten für den Eigenbedarf und im Kundenauftrag. Die Sparte IBS liefert seit 1995 Teilschnittmaschinen (Roadheader) für den Berg- und Tunnelbau. Unser Know-how im Bereich Elektrik & Steuerung konzentriert sich auf die Automation zur Prozessoptimierung. **Nutzen Sie unsere Erfahrung – ein Team von Facharbeitern und Spezialisten erwartet Sie!**

### ANSPRECHPARTNER

#### Leiter Produktion

Michael Tulit | ☎ +49 9772 9111-821

✉ [msb.sondermaschinenbau@schmittwerke.com](mailto:msb.sondermaschinenbau@schmittwerke.com)

#### Leiter Auftragsfertigung

Thomas Ruppert | ☎ +49 9772 9111-339

✉ [msb.auftragsfertigung@schmittwerke.com](mailto:msb.auftragsfertigung@schmittwerke.com)



MSB GmbH & Co. KG | Lindenstraße 12 | 97653 Bischofsheim/Rhön | Germany

[info@schmittwerke.com](mailto:info@schmittwerke.com) | [www.schmittwerke.com](http://www.schmittwerke.com) | ☎ +49 9772 9111-0

Geschäftsführung: Jürgen Enders, Martin Hein

 [www.instagram.com/msbschmittwerke](https://www.instagram.com/msbschmittwerke)

 [www.facebook.com/msbschmittwerke](https://www.facebook.com/msbschmittwerke)



Stand 01/2024

Maschinen die bewegen. Mit Präzision.